



Nyhetsbrev - Juni

Det var ikke planen at Nyhetsbrevet skulle komme ut i juli. Vi var redde for at vi ikke skulle holde sidetallet oppe. Slik er det nemlig med de aller fleste norske aviser om sommeren. De har ikke så mye aktuelt stoff å skrive om, men fyller på med reklame om alskens juggel, fjas og ubrukeligheter. Slik har ikke vi det. Denne sommeren er det mye hyggelig og inspirerende å skrive om. Dette er tiden for badegjester, ferieliv, persontrafikk, guidede turer og utleie av buer og senger i store deler av byfjorden. Vi er imidlertid et nyhetsbrev for våre medlemmer i kystlaget, og i særdeleshet er vi et nyhetsbrev for dere som ikke er på øya ofte. Dere vil ikke få daglige informasjon om badetemperaturer eller restaurantguider her i Nyhetsbrevet. Her skriver vi hovedsakelig om kystlaget og kystkulturelle aktiviteter. Det er vi vel enige om. I forrige nr. av nyhetsbrevet fikk dere en sommerhilsen fra styreleder. Han får neppe spalteplass igjen før utpå høsten ei gang. Denne gangen tar vi derimot den redaksjonelle frihet å ønske dere en fortsatt god sommer.

God Sommer fra redaksjonen.

Norsk Folkehjelp

Tirsdag 20. juni fikk vi fint besøk til medlemskvelden på Bragdøya. Hvert år deler «Norsk Folkehjelp» ut en pris til de privatpersoner eller foreninger som fremmer folkehelsen. De mener at Bragdøya kystlag skulle få denne prisen i år. Med våre allsidige aktiviteter for barn, unge, voksne og eldre, så synes de at det var vel fortjent. Prisutdelingen på øya var en meget hyggelig påminnelse om viktigheten av arbeidet vårt.





Traktering

Utleie av Saltebua med traktering er en viktig inntektskilde for kystlaget. Her har vi mange folk i arbeid med rigging, borddekking, servering, oppvask og rydding. Før sommeren har vi hatt totalt ni arrangementer i Saltebua med mellom 20 og 100 gjester. Vi serverer som hovedregel sjømatbuffet, som blir tatt veldig godt imot blant våre gjester. Dette er gøy og sosialt å jobbe på disse arrangementene, og det vaner god mat også på de som er med på dugnad. Vi har flere arrangementer til høsten, og trenger gjerne flere folk som kan hjelpe til.



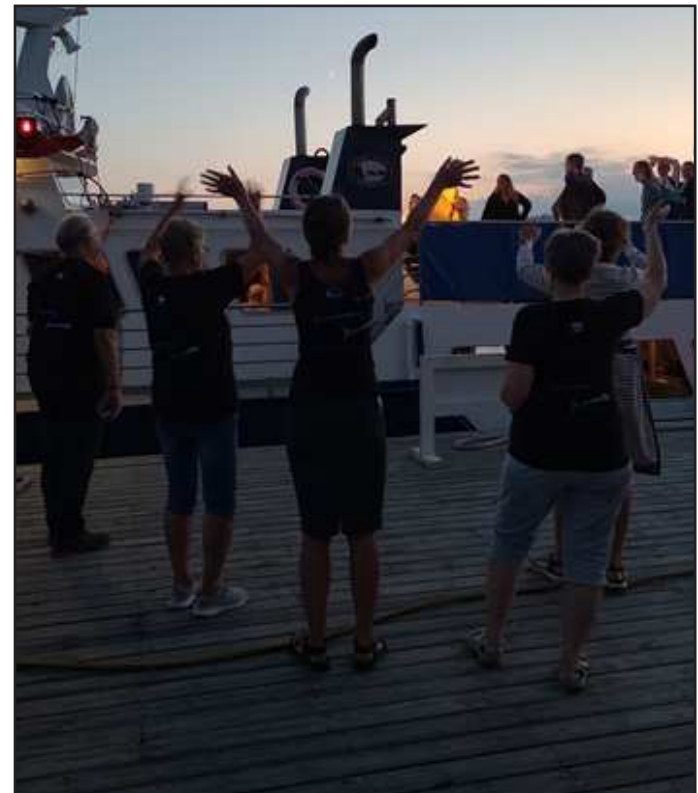



MB Høllen og skjærgårdsopplevelser.

Det har vært kultur og opplevelsesturer med MB Høllen i hele sommer. Det har blitt organisert guidede turer til Ny-Hellesund med stopp både på Bredalsholmen Dokk og Fartøyvernsenter og i Romsviga. Skipper Ove Dag forteller at det har vært varierende deltagelse styrt av vær og vind. Disse turene er delvis finansiert av Agder fylkeskommune.





El-båtprosjektet

Kystlaget har med økonomisk støtte fra Kristiansand kommune gjennomført et forprosjekt for å vurdere elektrifisering av båtparken. Prosjektgruppa har vurdert etablering av en nullutslippsløsning for persontransport til/fra Bragdøya. Dette er etter gruppas mening det mest hensiktsmessige tiltaket klimamessig. Persontrafikken til/fra Bragdøya som i dag betjenes av Bragdøyabåten og MS Bragdøya, er på årlig ca. 60 000 passasjerer. Gruppa vurderer potensiale for vekst til et årlig passasjerantall på 100 000.

For sambandet Lumber/Bragdøya har prosjektgruppa vurdert dagens situasjon opp mot (A) en ombygging av MS Bragdøya til elektrisk drift og (B) bygging av en ny ferje, med samme kapasitet som MS Bragdøya. Basert på kriterier som økonomi, bærekraft og andre

ikke-kvantifiserbare momenter, anses bygging av ny ferje til denne strekningen til å være den totalt beste løsningen. MS Bragdøya beholdes da i dagens drift. Styret i kystlaget behandlet innstillingen i møtet 05.06.23 og støttet i hovedsak prosjektgruppas forslag til videre arbeid. Men i tillegg til å vurdere ferje på ca. 60 passasjerer, ønsker styret at det utredes en båt med færre passasjerer, og å sjekke mulig el-drift på Napp/Mannskapsbåten. Videre ble gruppa bedt om å arbeide videre med avklaring om muligheter for å finansiere ny ferje. Tekniske løsninger og finansiering blir derfor hovedfokus for prosjektgruppa i det videre arbeid.

Prosjektgruppa, som blir bedt av styret til å arbeide videre med saken, består av: Tore Berntsen, Geir Buås, John A. Lund, Tore Solberg, Erik Wigstøl.



Jordbærbua

Ein fin sommardag fekk Jordbærbua ei etterlengta oppussing. Råtne kleddningsbord blei skifta ut og heile hytta blei malt.

Det er ei populær hytte som no står klar for ca. 50 gjestedøgn.



Det er ikke

bare konkurransepaddlere i Kristiansand kajakkklubb. I turgruppa er det mest folk over 60, og de har det kjempeflott på tur. De synes at besøk på Bragdøya alltid er høydepunkter.

Følg gjerne Bragdøya kystlag på Instagram og Facebook





Skoleprosjektet - Ungdommers klinkbygde båt

Fire tiendeklassinger tok på seg et spesielt oppdrag i februar. De skulle bygge en båt ved hjelp av klinkbyggingmetoden innen skoleslutt. Tirsdag 20/6 kunne de, i siste liten, feire at målet var nådd, med sjøsetting av Lyngør-putten som har fått navnet «Maiken». Guttene er en del av skoleprosjektet «Kystskolen Bragdøya», som er et samarbeid mellom Bragdøya Kystlag og Møvig Skole. Siden 2018 har 40 ungdom-

mer årlig fått en halv dag med varierte og aktiviserende oppdrag i ulike fag, som de løser med instruksjon fra frivillige og ansatte i kystlaget.

Lyngør-putten «Maiken» har guttene bygd og klinket selv gjennom vinter og vår, med Bragdøyas båtbyggere som mentorer. Arbeidet er gjort i tråd med den nordiske klinkbyggingstradisjonen som i 2021 ble innskrevet på UNESCO sin verdensarvliste for immateriell kulturarv. Det var selsagt gudmor og daglig leder for kystlaget Maiken, som sto for dåpen og ønsket putten lykke til på de syv hav.



TIPS:

Har du har en ide om hva det bør skrives om i Nyhetsbrevet så kan du lage innslaget selv, eller du kontakter du oss i redaksjonen eller kontoret i Saltebua: tom.andresen52@gmail.com, eller jan@bluesland.no eller saltebua@bragdoya.no





Hos vår nabo på Bredalsholmen

skjer det mye for tiden. 7. Juni gikk skoleskipet «Sørlandet» i dokk på Bredalsholmen Dokk og Fartøyvernssenter. Det er lenge siden den har vært i dokk der nå. Foruten årlig vedlikehold av skrog og forfallende arbeid som maling og bunnsmøring, så er båten også i dokk for «mellomklassing». Det betyr at båten må inspiseres og kontrolleres for å beholde sine sertifikater. Fokus for denne dokkingen har også vært å bygge om byssa. De som jobber i byssa sier at det trengs...

At vi i kystlaget har taubåt som kan hjelpe til under dokksetning er nyttig. Det er trangt i sundet mellom Andøya og Bredalsholmen.





Noen innretninger som gjør robåtbruk håndterlig

Jeg har små roturer som viktig fritidsaktivitet, gjerne en halv til halvannen-to timer flere ganger i uka. Dette blir i stedet for gang-, jogge-, sykkel- eller skiturer. Jeg må jo kunne dra avsted i vekslende vær og selv om det blåser en del, så jeg har lagd noen innretninger som gjør dette lett og håndterlig. De fire viktigste er: Automatisk el-pumpe, sideror, et enkelt, lite seil på utsagnet mast, og el.-påheng.

Jan C.

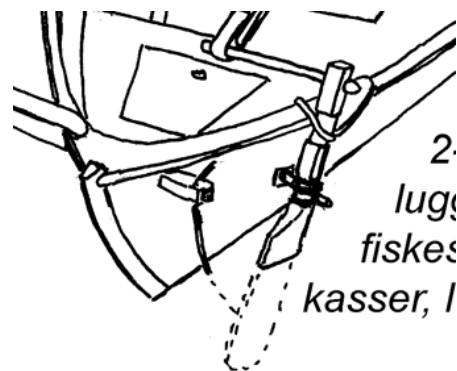
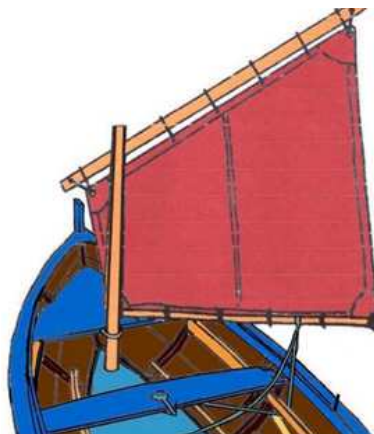

Vi seilte rundt Flekkerøya

Turen var organisert som et kurs like før vi tok sommerferie. Det var 6 deltakere. Båtene Gakk og Hermann ble benyttet. Skiftende vindforhold med nesten vindstille i starten og på slutten gjorde at vi måtte bruke padleårene noe. Men vi fikk fin vind på byfjorden og ut Vestergapet. Det ble kappseiling utover. Da vi rundet Ansteins fyr på utsiden av Flekkerøy, spaknet vinden. Men en liten medvind gjorde at vi kom tilbake til Bragdøya tidsnok til å rekke siste båt hjem.





Guiding på Bragdøya.

En av flere guidede turer på Bragdøya i sommer ble arrangert 25. juni. Våre Guider merker stor interesse for kystlaget og Bragdøya historie. og guidingen er ikke slutt for i år. Følg med på hjemmesiden til kystlaget



Usannheter (fast spalte):

I maiutgaven var vi så uheldige å servere dere så mange løgner at vi ber om unnskyldning.

Vi skrev at MB Høllen la til Wilhelm Krag's brygge i Hellesundet på 17. mai.

Vi beklager, men Vilhelm skrives med enkel V. Videre skrev i at musikkorpset vekslet mellom på spille på Borøya og Ny Hellesund annet hvert år. Det er også bare tull.

Det er sikkert 10 år siden de spilte på Borøya. Nå veksler de mellom å spille i Ny-Hellesund og Ålo, og de tar ikke bare MB Høllen til Ålo. De bruker også buss.

Redaksjonen beklager feilinformasjonen og vi vil forsikre hellesundsfolket om at dette ikke vil gjenta seg.

Og det er mere feil: Det gjelder guidede turer på Bragdøya. Vi har vært så uheldig å referer til vår terminliste, og den stemmer ikke med virkeligheten. Guidede turer på Bragdøya med våre eminente guider er søndag 30. juli og søndag 20. august.

... og om dette heller ikke er sant så tar vi ei opprydding i neste nr. av Nyhetsbrevet. Det kan bli møte på ei gang.





9.juli

Fikk vi besøk på bragdøya av «Yresokk» (Ytre Randesund en sylinder og kaffi doktor klubb)) Det var en ære å få besøk av en gjeng entusiaster med motordrevne klenodier. De sies at man må ha en Marna ensylinder bensin for å blitt medlem, men nå har de åpnet for 2 sylinder med diesel. Det var for å øke

medlemstallet i klubben. De som ikke har ensylinder Marna må imidlertid legge seg bakerst når de er på fellestur. Det er visst viktig. Vi konkluderer med at når de fornikler både eksos og innsugningmanifoiler og andre metalleder så er de mere enn middels interresserte. Da blir det også mening i å ha glass i motorkassa. Velkommen igjen.



Dokumentasjon!

Det er kommet mange tilbakemeldinger på «Nyhetsbrevet» fra våre medlemmer. Vi har utgitt i overkant av 40 brev nå de siste årene, og det viser en sammenhengende lettlest historie med mange bilder som alle kan forstå. Det er kommet forslag om at vi binder dem inn som i ei bok på en eller annen måte. Hva mener du om det?





Naustet på Bredalsholmen

Nå gjenstår kun restaurering av den store porten i fronten. Vi har hele tiden siden vi begynte beskyttet vegg etter hvert som vi jobbet. 1. strøk på vegg

er Gjoco olje grunning. Deretter har den fått et strøk Gjoco oljedekkkbeis med fargekode 650 Engelskrød. Det blir flott.

.... men nå er det en liten sommerferie



Vår nye landsmenn og landskvinner

Vår klode har en omkrets 40075 km på det lengste. På den vegen er det utallige kulturer og levemåter. Et mangfold av kulturer er representert på invandrerskolen. De har sin årlige vårutflykt til Bragdøya der de ror, griller og danser. I sin iver å lære roing

kommer det tydelig fram hva ei lang kyststripe og mye vann har å bety for kulturen i Norge, men vi ville følt oss nakne i møte med mange av våre nye landsmenns tradisjoner og levemåter. Vi tror de hadde en trivelig dag på Bragdøya

